

機械仕様

項目		単位	NC-3B	
テーブル	移動量 X. Y. Z	mm	800x500x400	
	作業面積	mm	1400x480	
	T 溝	mm	16x5	
主軸	主軸の形式	—	NST.40	
	回転数	r.p.m		
	クイル移動量	mm	130	
	クイル送り/1	mm/rev	.0.035, 0.07, 0.14	
テーブル	切削送り速度	mm/min	15~2000	
	早送り	X.Y	mm/min	8000
		Z	mm/min	4000

機械仕様

電動機	主軸用		KW	AC	2.2/3.7	
	潤滑油		W	60		
	切削油		W	100		
	送り用	X. Y	KW	AC	(ファナック M)	
		Z	KW	AC	(ファナック 20)	
主軸端よりテーブル上面まで			mm	200~600		
主軸中心からコラム前面まで			mm	155~755		
所要床面積			mm	2200x2800		
機械全高さ			mm	2450		
機械本体重量			kg	3500		
総電源容量			KVA	15		

NC-3B

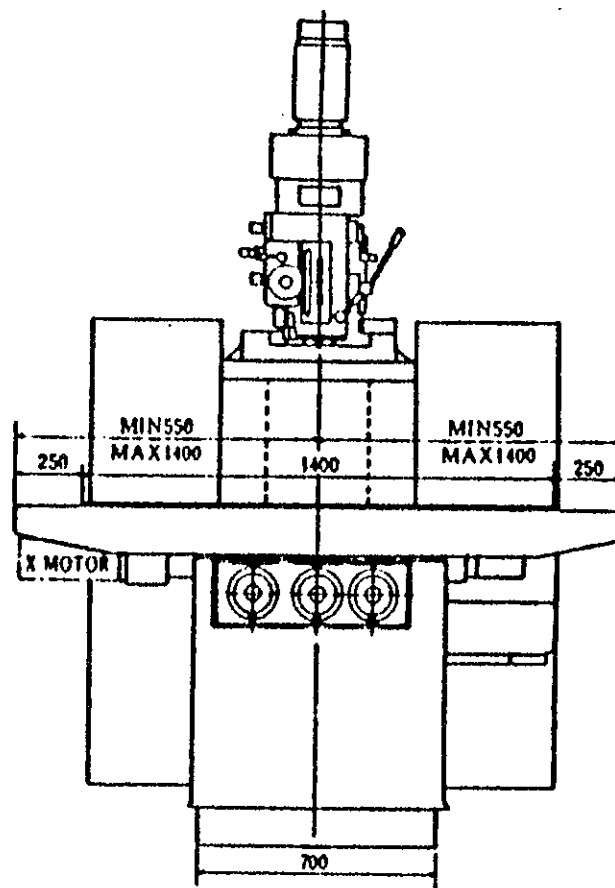

MAX 000