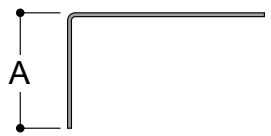
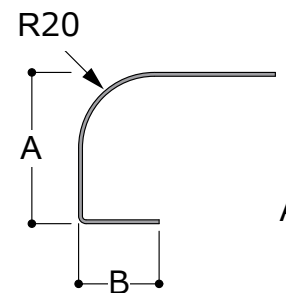
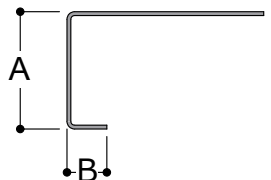
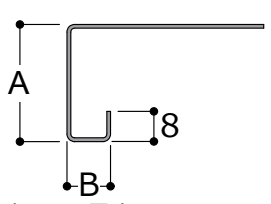
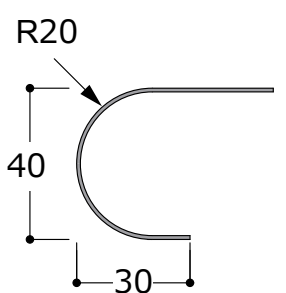
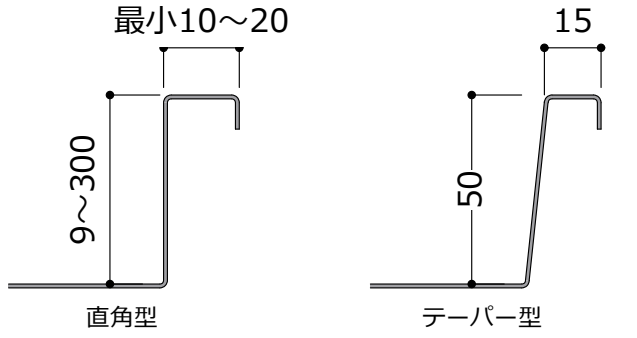
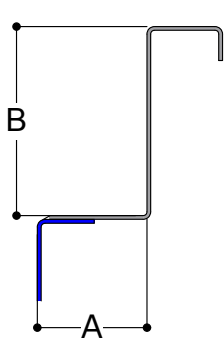
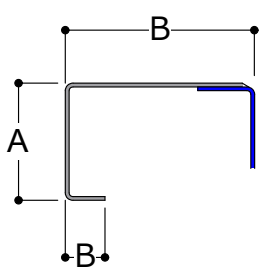
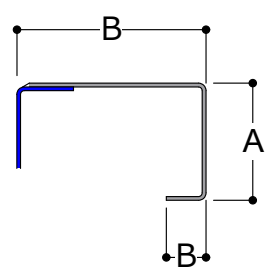
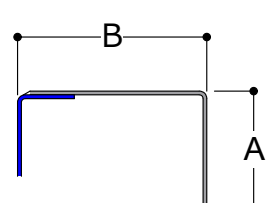

ステンレスワークトップ (SH) 設計ガイドライン1/4

前垂 (前下り) 角型 A=11~50mm	前垂 (前下り) R1(R20X1)型
<p>①折下げタイプ (A=45mm : 通常電極 46mm以上 : W電極)</p>  <p>A=最小6.5mm (板厚0.7mm以上) ワークトップは11mm以上</p>	 <p>A=30~50mm</p> <p>B=6.5~30mm (A=40mmの場合)</p>
<p>②折下げ+折返しタイプ</p>  <p>A=最小11mm以上 B=最小8mm以上</p>	<p>前垂 (前下り) R2(R20X2)型</p>
<p>③折下げ+折返し+折上げタイプ</p>  <p>A=最小11mm以上 B=最小8mm以上</p>	 <p>A=40mmのみ</p>

バックガード形状	シンク位置とバックガード高さ
 <p>直角型 最小10~20</p> <p>テーパー型 15</p> <p>9~300</p> <p>50</p> <p>テーパー型B/GはH50mmまで</p>	 <p>A=40mm以下 : B≦H150mm A=41mm以上 : B≦H300mm A=最低29mm</p>

シンクと前垂れ (前空き) B寸法		サイド (木口)
アイランド・ペニンシュラ型リビング側共通		
<p>キッチン側</p> 	<p>リビング側</p> 	
<p>IB・IK・GXシンク=60mm その他シンク=45mm以上 D600mmの場合B/G15mm直角型</p>	<p>GB・GX・MJシンク=60mm その他シンク=45mm以上 D600mmの場合B/G15mm直角型</p>	<p>原則前垂 (前下り) 寸法合わせ A=200mmまで B=60mm (45mm) 以上</p>

この資料は設計のためのガイドラインです。ご希望のデザインに対応できない場合もございますので予めご了承ください。

L型一体溶接

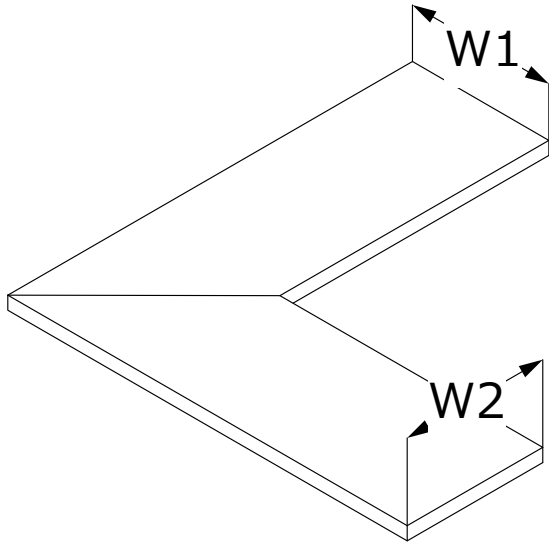

W1とW2の寸法差は50mm以内として下さい。

木口化粧形状の種類

①は下台キャビネットに前垂を被せる方法です。(共に溶接木口仕上)

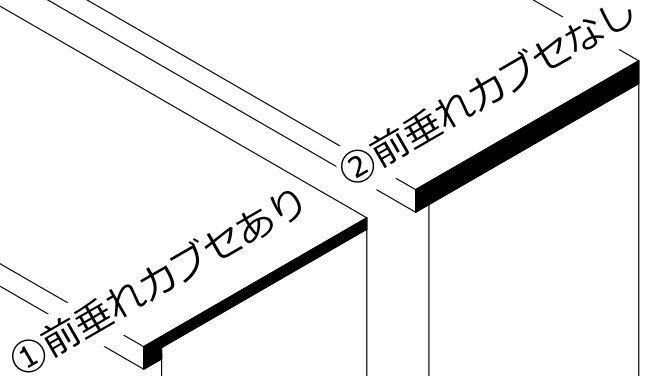

(SH) 加工オプション

壁欠き取り

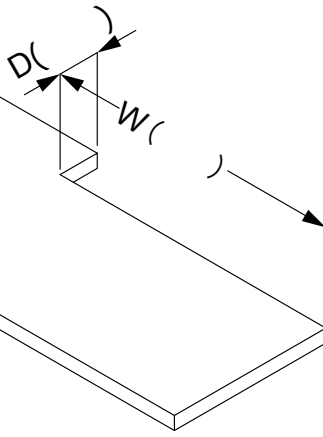

柱型欠き取り

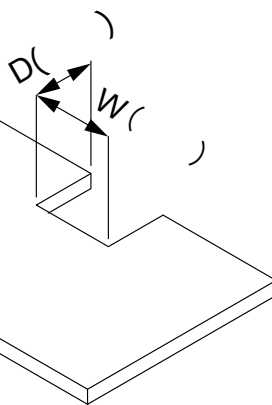

穴あけ

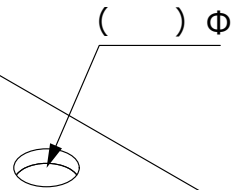

サイドガード

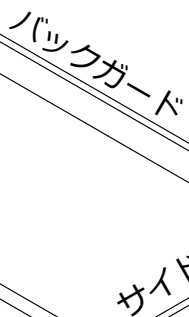

前面水返し付の場合サイドガード取付不可

前面水返し(3mmリブ)

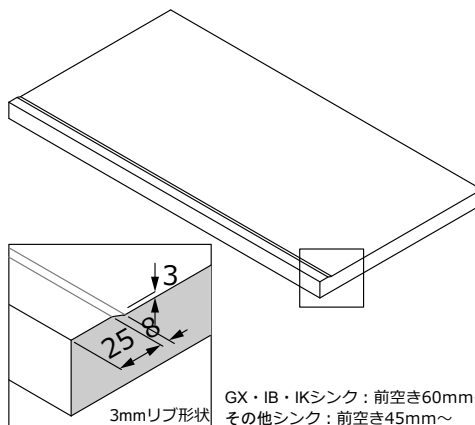

全周水返し(3mmリブ)

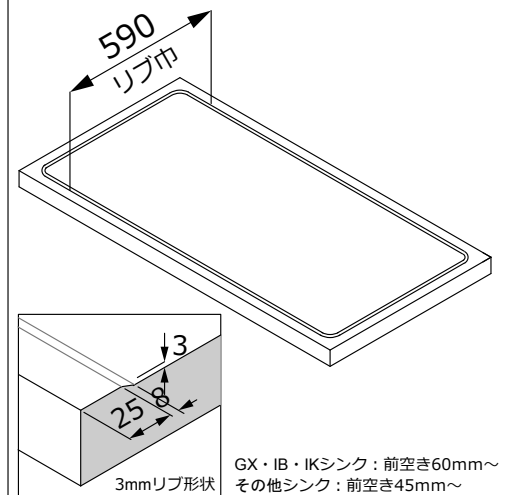

この資料は設計のためのガイドラインです。ご希望のデザインに対応できない場合もございますので予めご了承ください。

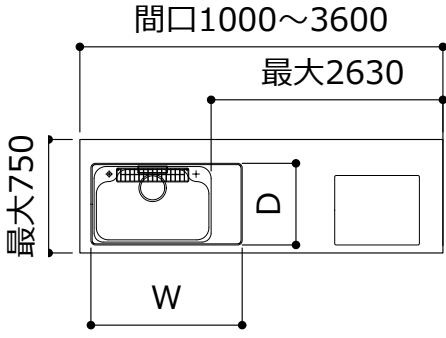
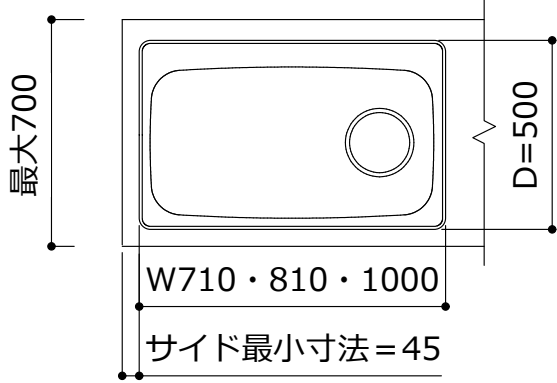
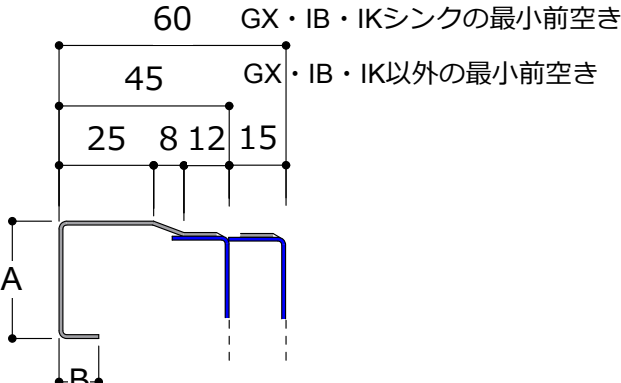
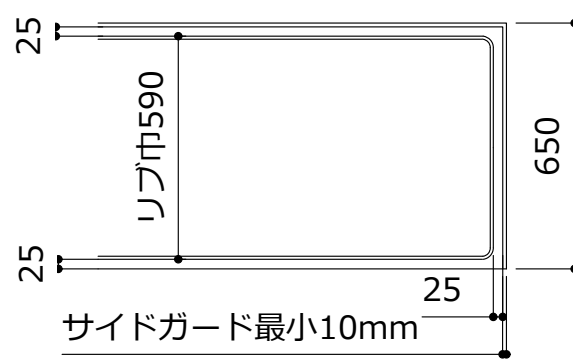
3mm水返し加工	15mmシンク深シボリ加工
 <p>間口1000~3600 最大2630 最大750 W D</p> <p>D=500・540・590 (シンクに合わせて) W=全周対応 (コンロ側まで) 可</p>	 <p>最大700 D=500 W710・810・1000 サイド最小寸法=45</p> <p>W710用シンク : 650G W810用シンク : 750G W1000用シンク : 930Z・950A・310G・550G</p>
3mmリップとシンク前空き寸法	サイドガードと3mmリップ
 <p>60 GX・IB・IKシンクの最小前空き 45 GX・IB・IK以外の最小前空き 25 8 12 15 A B</p>	 <p>リップ巾590 25 650 25 サイドガード最小10mm</p> <p>※リップ付の場合はサイドガード取付不可です。</p>

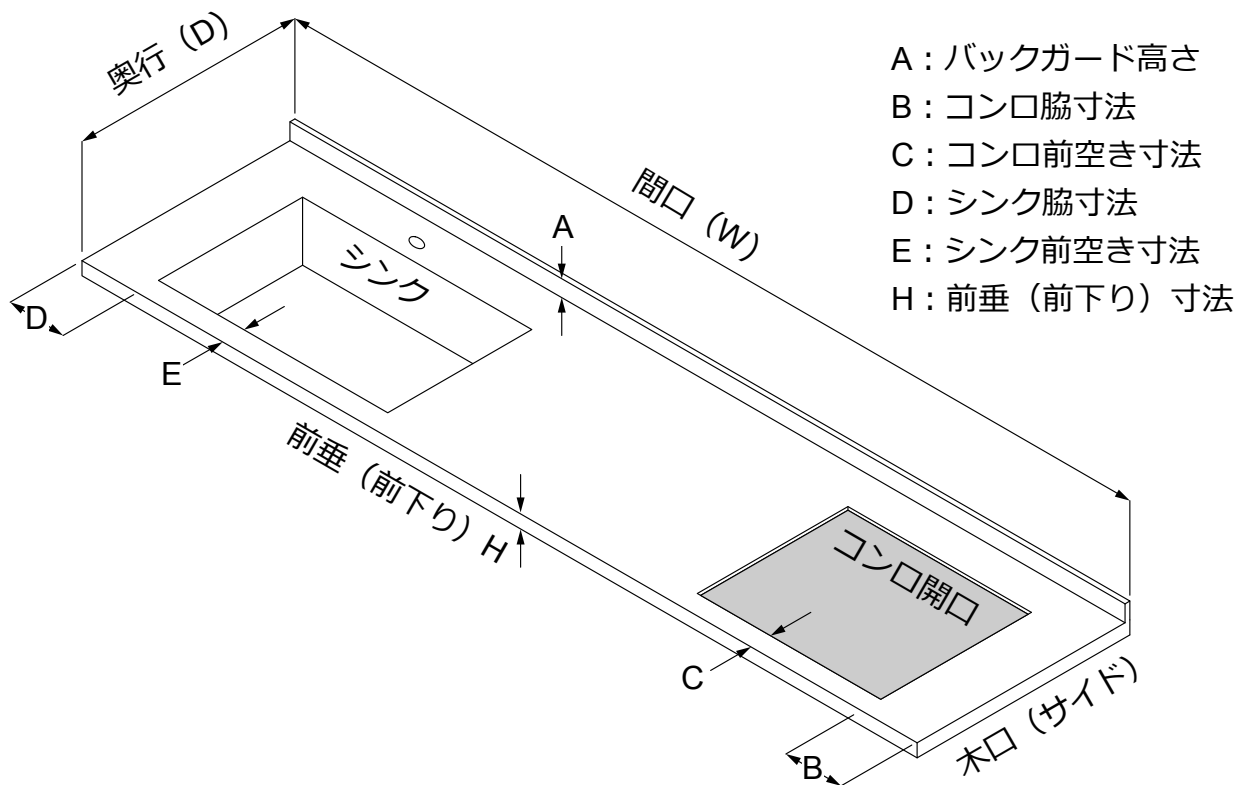

L型一体カウンターの見積方法

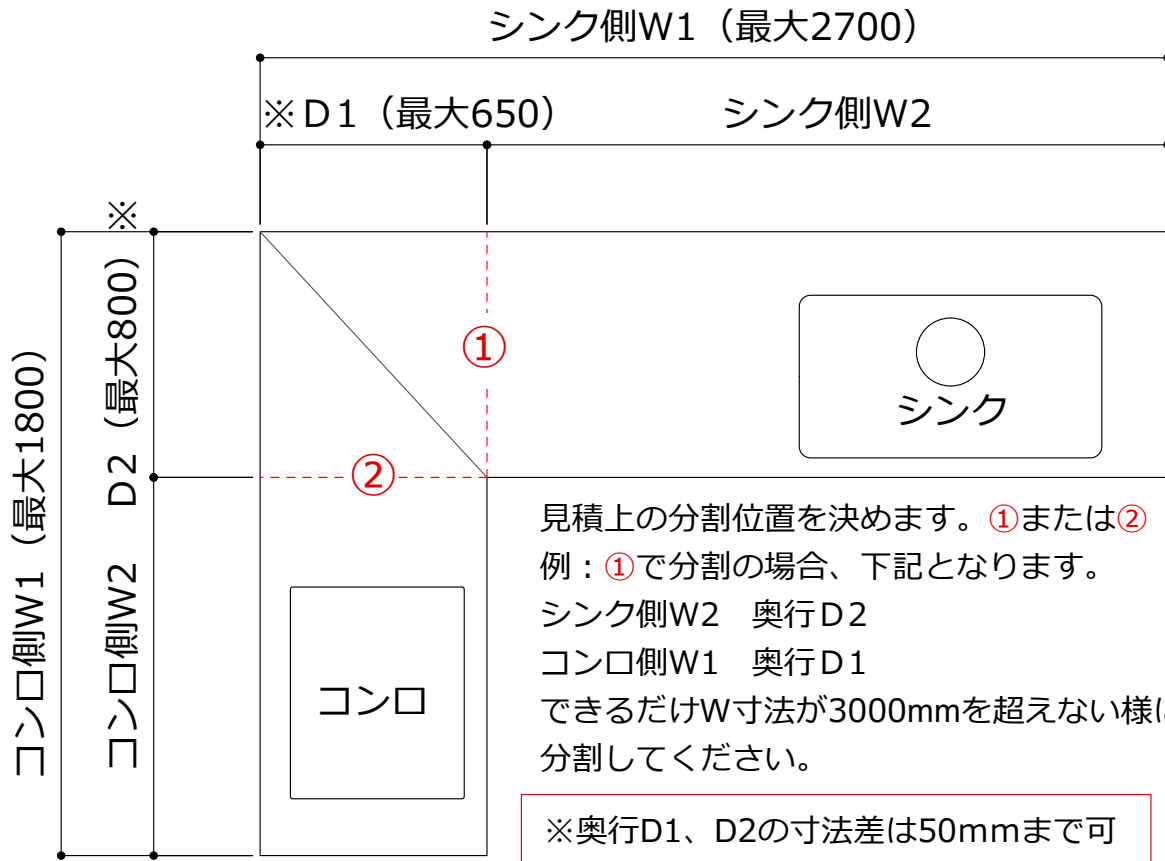

D1・D2組合せ寸法範囲

D1	D2
600~650	600~650
700~750	700~750
750~800	750~800

L型間口W指定

分割位置を決めてコンロ側とシンク側の間口W寸法を入力

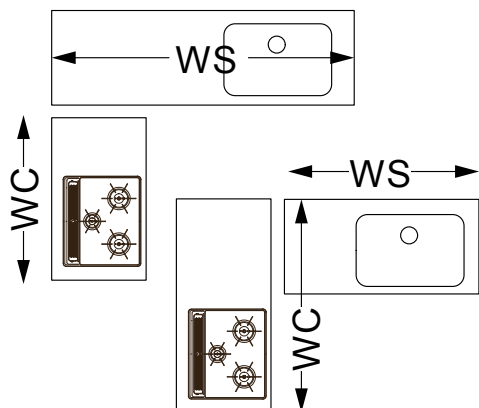

コンロ前空き寸法の取り方

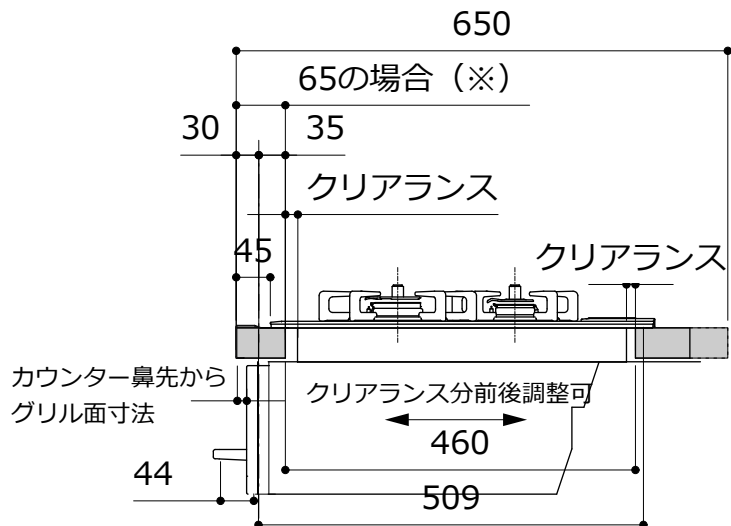

一般的ビルトインコンロ開口W560XD460

コンロ前空き寸法 (※) に準じて大きくなります。