

# BC算数 (60分)

答えはすべて **解答用紙** にかき入れること。

## 【この冊子について】

1. 試験開始の合図があるまで、この冊子に手をふれてはいけません。
2. この冊子の中には、問題用紙が2枚(B1,C1)、解答用紙が2枚(B,C)あります。解答用紙Cの右上すみの三角形はよごれではありません。
3. 試験中に印刷のかすれ、よごれ等に気づいた場合は、静かに手を挙げて先生に知らせてください。

## 【試験中の注意】 以下の内容は、各時間共通です。

1. 試験中は先生の指示に従ってください。
2. 試験中、机の中には何も入れないこと。荷物はイスの下に置いてください。
3. 先生に申し出ればコート・ジャンパー等の着用を許可します。
4. かぜ等の理由でハンカチやティッシュペーパーの使用を希望するときは、先生の許可を得てから使用してください。
5. 試験中に気持ちが悪くなったり、どうしてもトイレに行きたくなったりした場合は、静かに手を挙げて先生に知らせてください。
6. 試験中、机の上に置けるのは、次のものだけです。これ以外の所持品を置いてはいけません。
  - ・受験票
  - ・黒しんのえん筆または黒しんのシャープペンシル (ボールペンとしても使えるものは不可)
  - ・消しゴム ・コンパス
  - ・直定規 (二つ折り式のもの不可) ・三角定規一組 (10cm程度の目盛り付き)
  - ・時計 ・メガネ筆箱も机の上には置けませんので、カバンの中にしまってください。
7. 終了のチャイムが鳴り始めたら、ただちに筆記用具を置いてください。
8. 答案を回収し終えるまで、手はひざの上に置いてください。

# B1 算 数

(問題) (60分)

- ◎ 答えが分数になるときは、できるだけ約分して答えなさい。円周率が必要なときは3.14を用いなさい。
- ◎ 式や図や計算などは、他の場所や裏面などにかかないで、すべて解答用紙のその問題の場所にかきなさい。
- ◎ 問題用紙を切り取ってははいけません。

1 次の各問いに答えなさい。

(1) 次の  には同じ数が入ります。その数を求めなさい。  $\frac{35}{3} \times \left( \text{□} \times 1.4 + \text{□} \div \frac{1}{2} + 20 \right) \div \frac{7}{60} = 2017$

(2) 1 から 2017 までの整数のうち、3 でも 4 でも割り切れないものを考えます。そのうち、2 の倍数と 5 の倍数はそれぞれ何個ありますか。

2 右の図1は、正方形で分割された長方形です。ただし、正方形の中の数はその正方形の1辺の長さ(単位はcm)を表しています。この分割された長方形から、以下のような手順にしたがって、点を矢印付きの線(以下では、この線を「矢印」ということにします)で結んだ図形(図4)を作ります。最後にできたこの図形(図4)を「長方形の分割を表す経路」ということにします。

【「長方形の分割を表す経路」を作る手順】

- (i) 図1のそれぞれの縦線の真ん中に点を取り、図2のように左にある点から順にA, B, C, ... と名前をつけます。
- (ii) 各正方形について、左の辺を含む縦線の真ん中の点から右の辺を含む縦線の真ん中の点へ向かう矢印をかき、その近くにその正方形の中の数を移します。(図3)
- (iii) もとの長方形、正方形の辺の線をすべて消します。(図4)

矢印の近くに記入した数を「矢印に対応する数」ということにします。いずれの問いも、解答らんに答えのみを記入しなさい。

- (1) 矢印に対応する数の間にはいくつかの法則があります。その1つは、1つの点に注目したとき、その点に入ってくる矢印に対応する数の和と、その点から出ていく矢印に対応する数の和は必ず等しくなることです。例えば図4で、点Cに入ってくる矢印B→C, A→Cに対応する数の和3+16と、点Cから出ていく矢印C→D, C→Eに対応する数の和7+12はともに19になります。この理由を表した文を、次の(い), (ろ)の中から1つ選び、その記号を答えなさい。

- (い) 1つの縦線と辺が重なっているすべての正方形について、その縦線の左側にある正方形の中の数の合計と右側にある正方形の中の数の合計が等しいから。
- (ろ) 1つの横線と辺が重なっているすべての正方形について、その横線の上側にある正方形の中の数の合計と下側にある正方形の中の数の合計が等しいから。

図1とは別の、正方形で分割された長方形を考えます。同じ手順にしたがってその長方形の分割を表す経路を作ると、図5のようになりました。この図について、以下の問いに答えなさい。

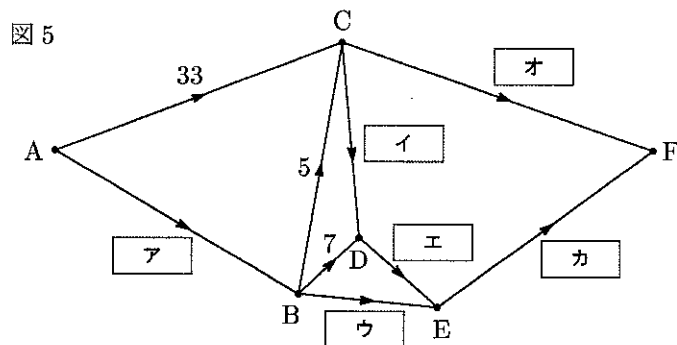

- (2) 空らん  ア ~  カ はそれぞれ矢印に対応する数を表しています。これらの空らんに当てはまる数を答えなさい。
- (3) 図5におけるもとの長方形の縦、横の長さを答えなさい。
- (4) 解答らんの長方形は(3)で縦、横の長さを求めたもとの長方形を表しています。この長方形に図5で表された正方形による分割をかきこみ、それぞれの正方形の中にその1辺の長さを表す数を書きなさい。分割の様子がわかれば、辺の長さは多少不正確でも定規を使っていなくても構いません。

図1

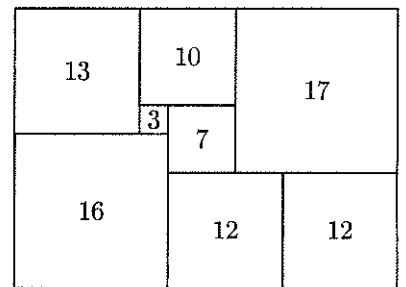

(i)

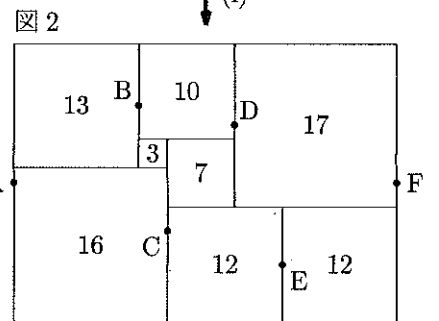

(ii)

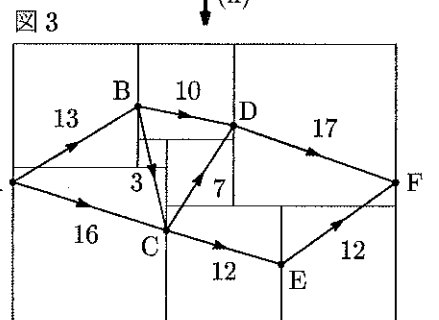

(iii)

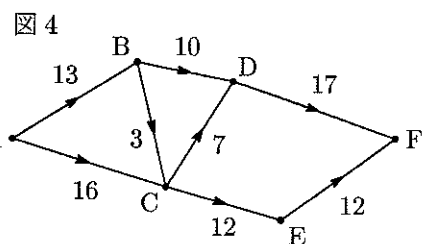

3

次の各問いに答えなさい。

(1) 右の図において、四角形 ABCD と四角形 ABEF はどちらも長方形で、3つの直線 AG, BD, EF が1点 H で交わっています。GE の長さが 1 cm, DF の長さが 9 cm, AF の長さが  $x$  cm のとき、 $x$  の値を求めなさい。

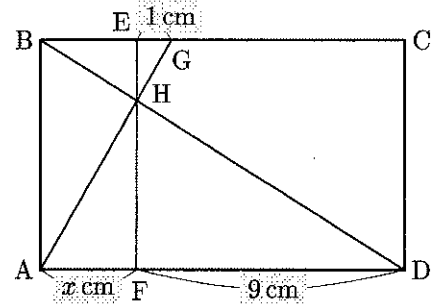

(2) A 地点と B 地点の間に一本道があります。阿部君はこの道を A 地点から B 地点へ向かって分速 50 m で進みます。馬場君もこの道を B 地点から A 地点へ向かって一定の速さで進みます。二人は同時に出発し、B 地点から 250 m 離れた地点ですれ違いました。また、阿部君が B 地点に着いてから 46 分 12 秒後に、馬場君は A 地点に着きました。右の図は、二人が出発してからの時間と A 地点からの道のりの関係を表しています。二人が出発してからすれ違うまでにかかった時間を  $y$  分とするとき、 $y$  の値を求めなさい。

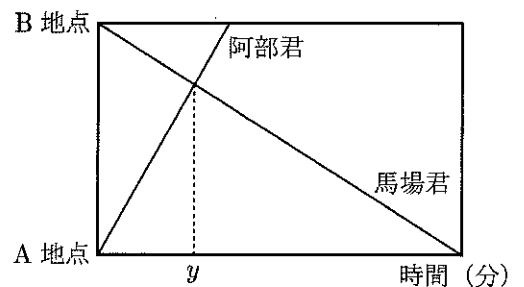

4

図 1 のように、底面が  $AB = 4$  cm,  $BC = 3$  cm,  $CA = 5$  cm, 角  $ABC$  の大きさが  $90^\circ$  の三角形であり、側面がすべて長方形の透明な三角柱のガラスでできた容器があります。この容器には水を入れることができ、どのような向きに置いても水はもれないものとしなす。また、容器のガラスの厚さは考えません。

まず、この容器に少し水を入れたところ、面 DEF を下にして水平な床に置いたときと、図 2 のように面 BCFE を下にして水平な床に置いたときとで、容器の下の面から水面までの高さが等しくなりました。

次に、この容器に、これまでに入っていた量の  $\frac{5}{4}$  倍の水をさらに追加したところ、面 DEF を下にして水平な床に置いたときと、図 3 のように面 ABED を下にして水平な床に置いたときとで、容器の下の面から水面までの高さが等しくなりました。

ただし、下の図において斜線の部分は入っている水を表しています。次の問いに答えなさい。



図 1



図 2

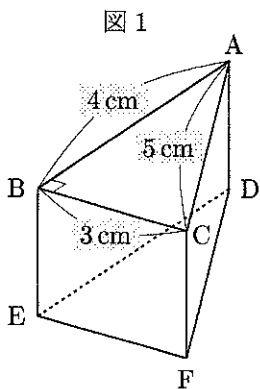

図 3

- (1) 図 3 の ② の長さは、図 2 の ① の長さの何倍ですか。
- (2) 図 3 の ② の長さは、図 2 の ① の長さより何 cm 長いですか、または短いですか。解答らんの「長い」、「短い」のいずれかに ○ 印を付け、その差を答えなさい。
- (3) 図 2 の ① の長さは何 cm ですか。
- (4) BE の長さは何 cm ですか。
- (5) 図 3 の状態のあと、この容器に水をさらに追加したところ、面 DEF を下にして水平な床に置いたときと、面 ACFD を下にして水平な床に置いたときとで、容器の下の面から水面までの高さが等しくなりました。このとき、等しい水面の高さは何 cm ですか。

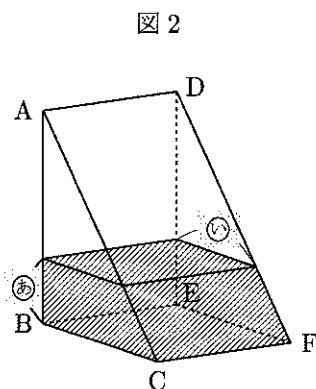
# B 算数 17

解答用紙

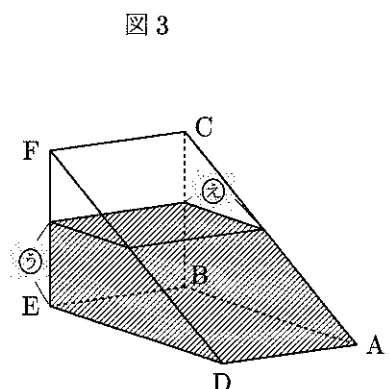
受験番号	氏名

(注意) 式や図や計算などは、他の場所や裏面などにかかないで、すべて解答用紙のその問題の場所にかきなさい。

1

(1)	
-----	--

(2)	2の倍数	個
	5の倍数	個

2

(1)	
-----	--

(2)	ア	イ	
	ウ	エ	
	オ	カ	

(3)	縦の長さ	cm
	横の長さ	cm

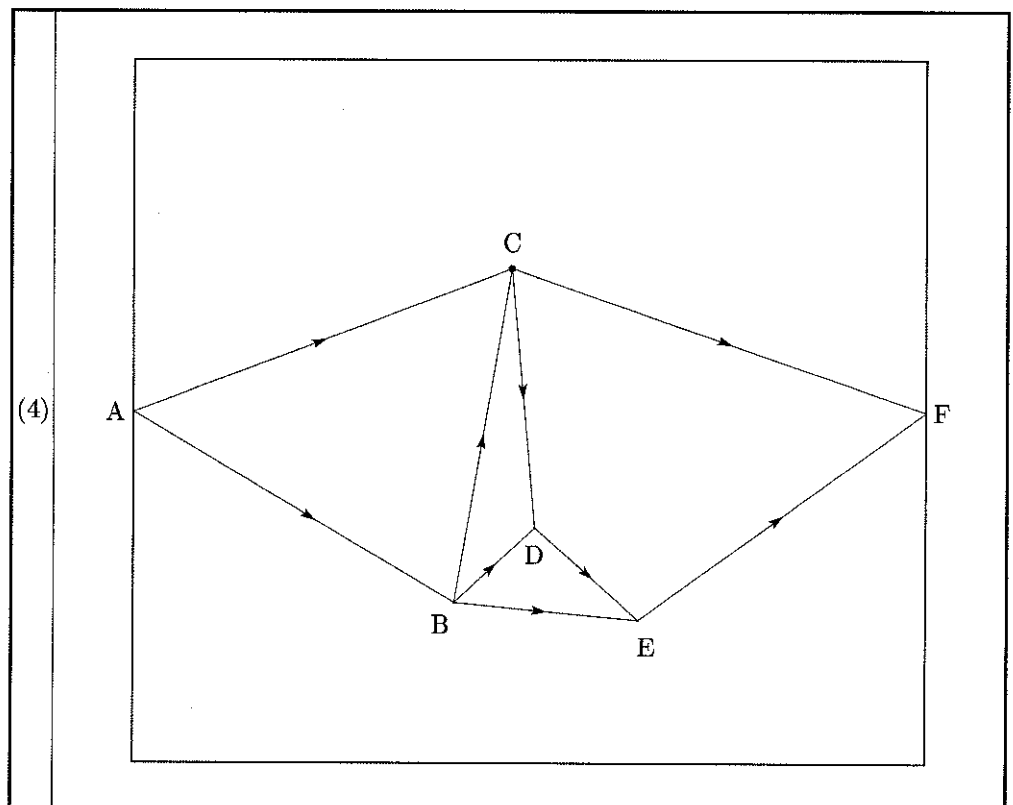

# C 算 数 17

解 答 用 紙

受験番号	氏 名

(注意) 式や図や計算などは、他の場所や裏面などにかかないで、すべて解答用紙のその問題の場所にかきなさい。

3

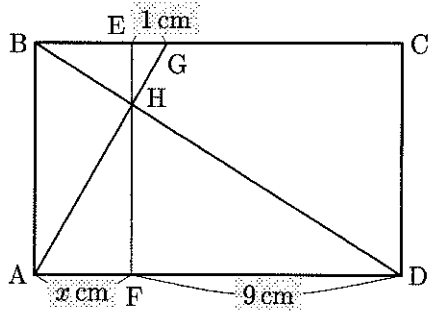

(1)	$x =$	(cm)
-----	-------	------

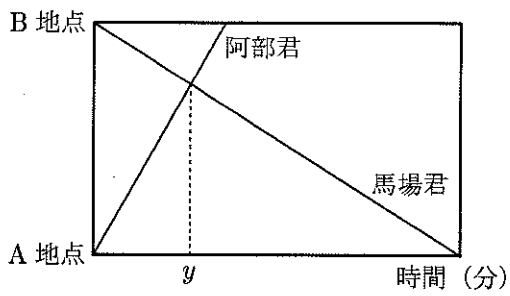

(2)	$y =$	(分)
-----	-------	-----

4

(1)	② の長さは ① の長さの	倍
-----	---------------	---

(2)	② の長さは ① の長さより	cm [長い・短い]
-----	----------------	------------

(3)		cm
-----	--	----

(4)		cm
-----	--	----

(5)		cm
-----	--	----